

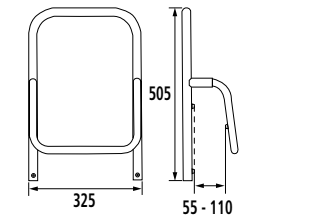











Référence P / Reference P / Referentie P / Referencia P / Codice P / Referència P / Referenz P / Код P :	047540
Référence G / Reference G / Referentie G / Referencia G / Codice G / Referència G / Referenz G / Код G :	475401 475400 345407
Fonction	Permet de franchir le tablier de la baignoire en s'appuyant sur la poignée
Function	Enables to go into the bath tube resting on the handle.
Functie	Maakt het mogelijk over de badplaat te stappen door zich op de handgreep te steunen.
Función	Permite entrar o salir de la bañera apoyándose en el asidero.
Funzione	Permette di superare la parete della vasca appoggiandosi all'impugnatura.
Função	Permite passar o resguardo da banheira apoiando-se na pega
Funktion	Zum Aufstützen beim Einsteigen in und Aussteigen aus der Badewanne
Назначение	Позволяет перешагнуть через бортик ванны, опираясь на ручку
Descriptif	
Description	
Beschrijving	
Descripción	
Descrizione	
Descrição	
Beschreibung	1,260 kg
Описание	
Numéro notice / Instruction sheet No. / Fichenummer / Número del manual / Numero manuale / Número do manual / Gebrauchsanweisungsnummer / Номер инструкции	S00000016
Date de création / Creation date / Aanmaakdatum / Fecha de creación / Data di creazione / Data de criação / Erstellungsdatum / Дата создания	05/11/2002
Révision n° / Revision No. / Revisie nr. / Revisión n° / Revisione n° / Revisão n° / Revisionsnr. / № редакции	03
Date / Date / Datum / Fecha / Data / Data / Datum / Дата	23/04/2013

⚠ Ne pas installer cet équipement avant d'avoir lu les instructions ci-dessous :  **Instructions de montage.** Permet de franchir le tablier de la baignoire en s'appuyant sur la poignée. Réglable (par 2 molettes) pour paroi de baignoire épaisseur 55 à 110 mm. Possède 6 embouts protecteurs de caoutchouc.  **Entretien et nettoyage.** IMPORTANT : Pour garantir la pérennité de ce produit et la sécurité de l'utilisateur, nous recommandons, pour le nettoyage, l'usage des solutions de savon doux. ATTENTION : NE PAS UTILISER de produits de nettoyage à base de cétones, hydrocarbures, acides, bases, esters et éthers. Après utilisation d'un produit de nettoyage, effectuer un rinçage à l'eau claire. **⚠ Avertissements liés à la sécurité.** Après montage et avant utilisation, s'assurer que les molettes sont bien serrées. Le produit ne contient aucune substance dangereuse pour la santé. Le fabricant décline toute responsabilité en cas de blessure provoquée par la mauvaise installation ou utilisation de cette poignée entrée et sortie de bain.  En fin de vie, le produit doit être confié par l'utilisateur à la filière de récupération homologuée à cet effet dans le pays d'utilisation.



GB ⚠ Do not install this equipment before reading the following instructions:  **Fitting instructions.** Enables to go into the bath tube resting on the handle. Suits the bath tubs having a border's thickness from 55 to 110 mm.  **Care and maintenance.** IMPORTANT: In order to guarantee the lasting quality of this product and its safety for the user, we recommend that when cleaning it you should use mild soap solutions. CAUTION: DO NOT USE cleaning products made of: etones, hydrocarbons, acids, bases, esters and ethers. After use of a cleaning product, make a rinsing in the clear water. **⚠ Safety warnings.** After fitting and before using, make sure that the fixing screws are tightened securely. The product does not contain any hazardous substances. The manufacturer shall have no liability for any injury caused by improper installation or use of this safety tub clamp bar.  At the end of its life cycle, the user must have the product recycled by a certified facility in the country of use.

NL ⚠ Installeer deze uitrusting pas nadat u de onderstaande instructies gelezen hebt :  **Tips voor.** Maakt het mogelijk over de badplaat te stappen door zich op de handgreep te steunen. Verstelbaar (met 2 kartelwieltes) voor een badkuipwand, dikte 55 tot 110 mm. Met 6 rubberen beschermingsstukken.  **Onderhoud en reiniging.** OPGELET: GEBRUIK NOOIT reinigingsmiddelen op basis van: ketonen, koolwaterstoffen, zuren, basen, esters en ethers. Na gebruik van een reinigingsproduct moet u met helder water spoelen. **⚠ Veiligheids waarschuwingen.** Na montage en voor gebruik er zich van verzekeren dat de kartelwieltes goed zijn vastgeschroefd. Het product bevat geen enkele gevaarlijke stof voor de gezondheid. De fabrikant wijst elke verantwoordelijkheid af indien u gewond raakt door een verkeerde installatie of een verkeerd gebruik van deze handgreep om in en uit het bad te stappen.  Op het einde van zijn levensduur, moet het product door de gebruiker aan een daartoe goedgekeurde recyclage-instelling worden toevertrouwd in het land waar het gebruikt wordt.



ES ⚠ No montar antes haber leído los consejos de montaje:  **Consejos para el montaje.** Permite entrar o salir de la bañera apoyándose en el asidero. Ajustable (mediante 2 ruedas dentadas) para pared de bañera de 55 a 110 mm de espesor. Posee 6 remates protectores de caucho.  **Mantenimiento y limpieza.** IMPORTANTE: Para garantizar la perennidad de este producto y la seguridad del usuario, recomendamos para su limpieza usar soluciones de jabón suave. ATENCIÓN: NO UTILIZAR productos de limpieza a base de: cetonas, hidrocarburos, ácidos, bases, ésteres y éteres. Después de utilización de un producto de limpieza, efectuar un enjuague al agua clara. **⚠ Advertencias relativas a la seguridad.** Después del montaje y antes de la utilización, asegurarse que los tornillos de fijación son bien apretados. El producto no contiene ninguna sustancia peligrosa para la salud. El fabricante declina toda responsabilidad en caso de herida provocada por la mala instalación o utilización de esta asa entrada/salida de la bañera.  Al final del ciclo de vida del producto, el usuario debe confiárselo a la red de recuperación homologada para este fin en el país de utilización.

IT ⚠ Non installare questo prodotto senza aver letto le istruzioni sotto elencate :  **Istruzioni di montaggio.** Permette di superare la parete della vasca appoggiandosi all'impugnatura. Regolabile (tramite 2 rotelle) per parete di vasca spessore 55 a 110 mm. Possiede 6 ghiera caucciù di protezione.  **Manutenzione e pulizia.** IMPORTANTE: Per garantire la sua perennità e la sicurezza dell'utente, raccomandiamo di pulirlo con soluzioni di sapone delicato. ATTENZIONE : NON UTILIZZARE prodotti detergenti a base di : chetoni, idrocarburi, acidi, basi, esteri e eteri. Dopo utilizzazione di un prodotto di pulizia, effettuare una risciacquatura all'acqua naturale. **⚠ Avvertenze legate alla sicurezza.** Dopo il montaggio e prima dell'utilizzazione, assicurarsi che le viti di fissaggio sono ben strette.

Il prodotto non contiene sostanze pericolose per la salute. Il fabbricante declina ogni responsabilità in caso di ferita provocata da una cattiva installazione o utilizzazione di questa impugnatura entrata/uscita vasca.  Il prodotto deve essere smaltito dall'utilizzatore in accordo con quanto previsto dalle leggi vigenti nel paese di utilizzo.





PT ⚠ Não instalar este equipamento antes de ler as instruções abaixo:  **Conselhos de instalação.** Permite passar o resguardo da banheira apoiando-se na pega. Ajustável (com 2 anilhas) para parede de banheira com espessura de 55 a 110 mm. Possui 6 adaptadores protectores de borracha.  **Manutenção e cuidados.** IMPORTANTE: Para garantir a perenidade deste artigo e a segurança do utilizador, recomendamos para a limpeza, a utilização de soluções de sabão suave. CUIDADO: NÃO UTILIZAR produtos de limpeza à base de: acetonas, hidrocarbonetos, ácidos, bases, ésteres e éteres. Após utilização de um produto de limpeza, efectuar uma enxaguadela com água limpa. **⚠ Advertências ligadas à segurança.** Após montagem e antes de utilização, certifique-se que as nailhas estão bem apertadas. O produto não contém qualquer substância perigosa para a saúde. O fabricante declina qualquer responsabilidade em caso de ferimento provocado por uma instalação incorrecta ou por uma utilização desta pega entrada e saída de banho.  Em fim de vida, o produto deve ser entregue pelo utilizador à fileira de recuperação homologada para esse efeito no país de utilização.

DE ⚠ Bitte installieren Sie die Ausrüstung erst, nachdem Sie die untenstehenden Anweisungen gelesen haben:  **Montageanweisungen.** Zum Aufstützen beim Einsteigen in und Aussteigen aus der Badewanne. Je nach Dicke der Badewannenwand zwischen 55 und 110 mm einstellbar (anhand von 2 Feststellrädern). Mit 6 Schutzendabdeckungen aus Gummi.  **Wartung und Reinigung.** WICHTIG: Um die Lebensdauer dieses Produktes und die Benutzersicherheit zu gewährleisten, empfehlen wir eine Reinigung mit milden Seifenlösungen. ACHTUNG: BITTE KEINE keton-, kohlenwasserstoff-, säure-, base-, ester-, oder ätherhaltigen Reinigungsmittel benutzen. Nach Benutzung eines Reinigungsmittels bitte mit klarem Wasser nachspülen. **⚠ Zu Ihrer Sicherheit.** Überprüfen Sie nach der Montage und vor der Benutzung den festen Sitz der Feststellräder. Das Produkt enthält keine gesundheitsschädlichen Substanzen. Der Hersteller lehnt im Falle von Verletzungen, die durch die fehlerhafte Installation oder Benutzung dieses Haltegriffs zum Einsteigen in und Aussteigen aus der Badewanne hervorgerufen werden, jegliche Verantwortung ab.  Der Benutzer hat das Produkt nach Ende seines Lebenszyklus in einer für diesen Zweck zugelassenen Recyclinganlage des Benutzungslandes zu entsorgen.

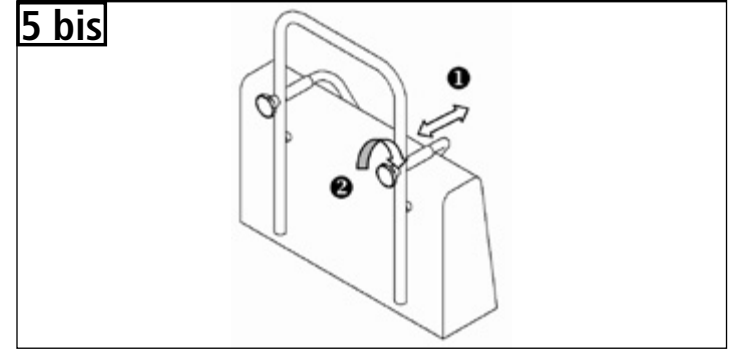
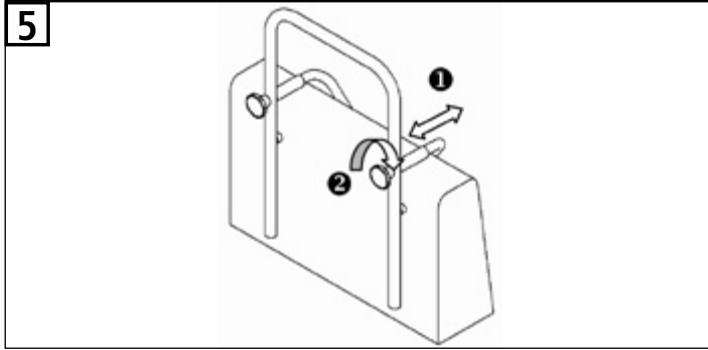
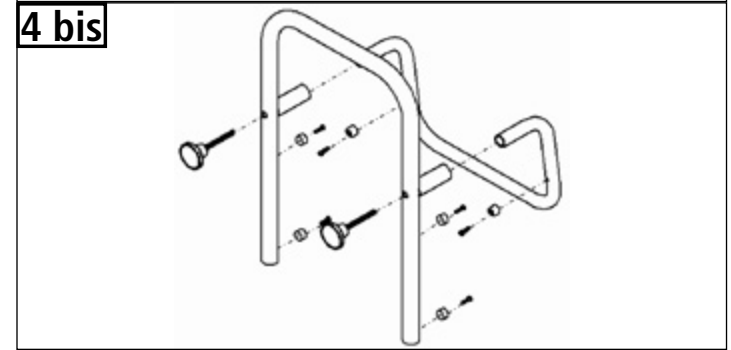
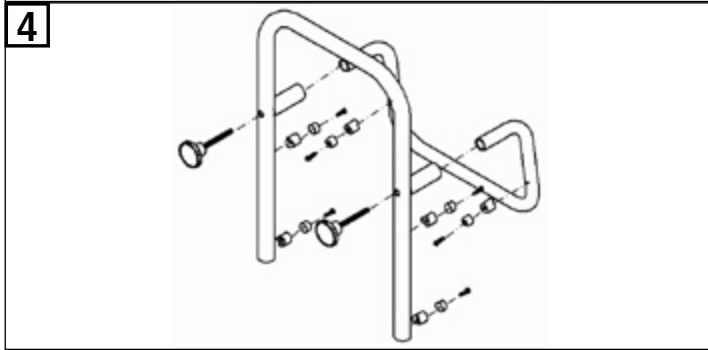
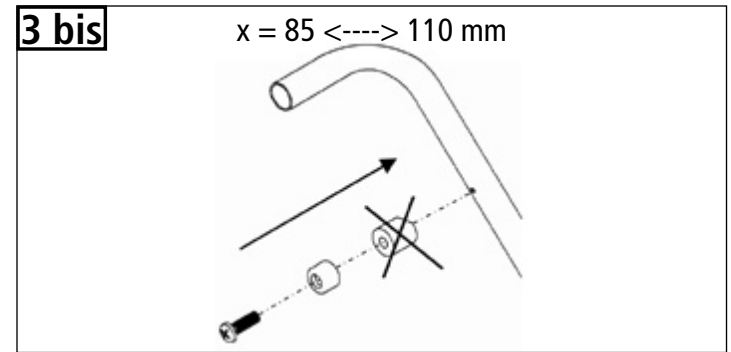
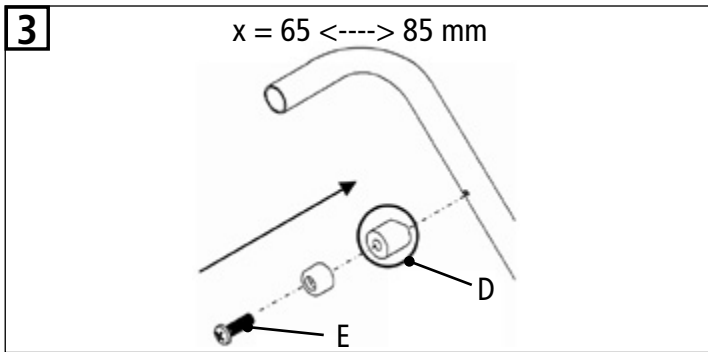
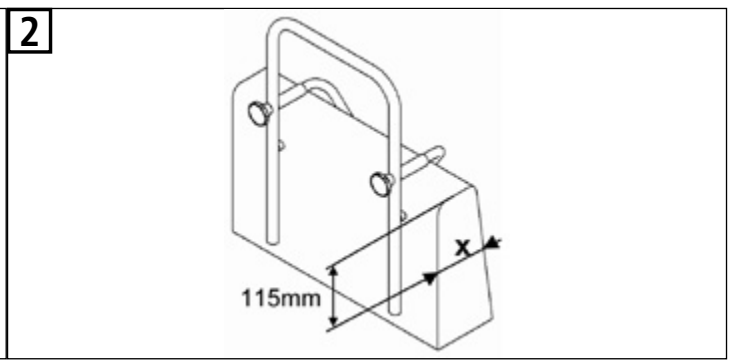
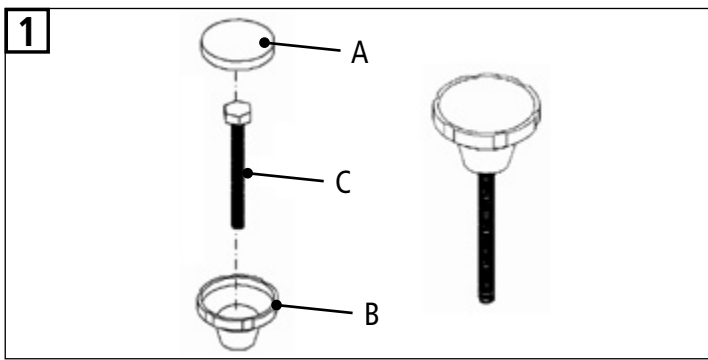
RU ⚠ Перед установкой данного изделия прочтите следующие инструкции:  **Инструкции по подключению.** Позволяет перешагнуть через бортик ванны, опираясь на ручку. Регулируется (2 колесиками) для бортика ванны шириной от 55 до 110 мм. Снабжена 6 защитными резиновыми накладками.  **Уход и обслуживание.** ВНИМАНИЕ: Чтобы обеспечить длительную качество данного изделия и его безопасность для пользователя, мы рекомендуем использовать при его чистке мягкие мыльные растворы. ВНИМАНИЕ! НЕ ИСПОЛЬЗУЙТЕ чистящие средства, сделанные с применением: кетонов, углеводов, кислот, щелочей, простых и сложных эфиров. После применения чистящего средства промойте изделие чистой водой. **⚠ Меры безопасности.** После установки и перед использованием убедиться, что колесики плотно затянуты. Изделие не содержит вредных для здоровья веществ. Изготовитель снимает с себя всякую ответственность за травмы, полученные в результате неправильной установки или использования ручки для захода и выхода из ванны.  По истечении срока эксплуатации изделия оно

должно быть утилизировано специализированными службами в соответствии с требованиями страны, в которой изделие эксплуатировалось.



	A 2		B 2
	C 2		D 6
	E 6		

Fabricant : GODONNIER SAS

ZI du Bayon - 4 Rue Jean Moulin - 42150 La Ricamarie - France

Tél. +33 (0)4.77.81.43.81 - Fax +33 (0)4.77.80.41.84 - Web Site : www.godonnier.fr - e-mail : info@godonnier.fr

Distributeurs : GODONNIER SAS et PELLET ASC

ZI de Chapotin - 240 rue des Frères Voisin - BP 6 - 69970 Chaponnay - France

Tél. +33 (0)4.78.96.82.20 - Fax +33 (0)4.78.96.70.52 - Web Site : www.pellet-asc.fr - e-mail : info@pellet-asc.fr